

MicroLife NEB 100A / NEB 100B

EN RU UA KK RO

Distributor Europe / Middle-East / Africa MicroLife AG...

Asea MicroLife Corporation 9F, 431, RuiGang Road, NeiHu Taipei, 11492, Taiwan, R.O.C.

North / Central / South America MicroLife USA, Inc. 1617 Gulf to Bay Blvd., 2nd Floor Ste A Clearwater, FL 33755 USA



Compressor Nebuliser

- 1 Piston compressor 2 Power lead 3 ON/OFF Switch 4 Air filter compartment 5 Nebuliser 6 Air hose 7 Mouthpiece 8 Adult face mask 9 Child face mask 10 Replacing air filter 11 Assembling nebuliser kit 12 Nose piece

Dear Customer. This nebuliser is a high-quality device for inhalation therapy for asthma, chronic bronchitis, and other respiratory illnesses.

Please read through these instructions carefully so that you understand all functions and safety information. We want you to be happy with your MicroLife product.

Read the instructions carefully before using this device. Type B applied part

1. Important Safety Instructions

- This device may only be used for the purposes described in these instructions. The manufacturer cannot be held liable for damage caused by incorrect application. This device is not suitable for anaesthesia and lung ventilation. This device should only be used with original accessories as shown in these instructions. Do not use this device if you think it is damaged or notice anything unusual. Never open this device. This device comprises sensitive components and must be treated with caution. Observe the storage and operating conditions described in the «Technical Specifications» section. Protect it from: water and moisture, extreme temperatures, impact and dropping, contamination and dust, direct sunlight, heat and cold. Only use the medication prescribed for you by your doctor and follow your doctor's instructions with regard to dosage, duration and frequency of the therapy. Never bend the nebuliser over 60°.

Ensure that children do not use this device unsupervised, some parts are small enough to be swallowed.

Electronic devices must be disposed of in accordance with the locally applicable regulations, not with domestic waste. Use of this device is not intended as a substitute for a consultation with your doctor.

2. Preparation and Usage of this Device

Prior to using the device for the first time, we recommend cleaning it as described in the section «Cleaning and Disinfecting».

- Assemble the nebuliser kit (1). Ensure that all parts are complete. Fill the nebuliser with the inhalation solution as per your doctor's instructions. Ensure that you do not exceed the maximum level. Connect the nebuliser with the air hose (6) to the compressor (1) and plug the power lead (2) into the socket (230V - 50Hz). Switch the ON/OFF switch (3) to position «I» to turn on the device and place the mouthpiece (7) in the mouth or fit one of the face masks over mouth and nose. The mouthpiece gives you a better drug delivery to the lungs. Choose between adult (8) or child face mask (9) and make sure that it encloses the mouth and nose area completely. Use all accessories including the nose piece (12) as prescribed by your doctor. Breathe in and out calmly during the therapy. Sit in a relaxed position with the upper body upright. Do not lie down while inhaling. Stop inhalation if you feel unwell. After completing the inhalation period recommended by your doctor, switch the ON/OFF switch (3) to position «O» to turn off the device and unplug it from the socket. Empty the remaining medication from the nebuliser and clean the device as described in the section «Cleaning and Disinfecting». This device was designed for intermittent use of 30 min. On / 30 min. Off. Switch off the device after 30 min. use and wait for another 30 min. before you resume treatment.

3. Cleaning and Disinfecting

Thoroughly clean all components to remove medication residues and possible impurities after each treatment. The compressor (1) and the air hose (6) should be cleaned with a clean, moist cloth.

- Always wash your hands well before cleaning and disinfecting the accessories. Do not expose the compressor to water or heat. Replace the air hose for each treatment with a new patient or in case of impurities. Unplug the device before cleaning.

Warning with water

- Wash all nebuliser components (except air hose) under warm tap water (max 60 °C) for about 5 minutes adding if necessary a small quantity of detergent following dosage and use limitations as provided by detergent manufacturer. Rinse thoroughly making sure that all deposits are washed away and leave to dry. All nebuliser components (except air hose and masks) can be heat steam sterilized up to 121 °C (20 min.) or 134 °C (7 min.). EN554/ISO11134. The sterilisation packaging must conform to EN868/ISO11607 and be suitable for steam sterilisation. After sterilization always let all components cool down to ambient temperature before further use. Do not repeat sterilization cycle when components are still warm.

4. Maintenance, Care, and Service

Order all spare parts from your dealer or pharmacist, or contact MicroLife Service (see forward).

- We recommend replacing the nebuliser, mouthpiece, and the face masks after 3 months use. Check the filter continually for cleanliness and replace it if dirty, or after a maximum of 3 months use. Spare filters are provided with the device. Replace the filter, open the air filter compartment (4) on the top of the device marked «Filters» and exchange the filter (5). Never unscrew the plastic disc. The device cannot be switched on. Ensure the power lead (2) is correctly plugged into the socket. Ensure the ON/OFF switch (3) is in the position «I». The device has automatically switched off due to overheating. Wait until it has cooled down and try again.

- The nebuliser functions poorly or not at all. Ensure the air hose (6) is correctly connected at both ends. Ensure the air hose is not squashed, bent, dirty or blocked. If necessary, replace with a new one. Ensure the nebuliser (5) is fully assembled and the colored impactor (13) is placed correctly. Ensure the required medication has been added.

6. Garantie

This device is covered by a 3 year guarantee from the date of purchase. The guarantee is valid only on presentation of the guarantee card completed by the dealer (see back) confirming date of purchase or the receipt.

- The guarantee covers only the compressor. The replaceable components like nebuliser, masks, mouthpiece, air hose, and filters are not included. Opening or altering the device invalidates the guarantee. The guarantee does not cover damage caused by improper handling, accidents or non-compliance with the operating instructions.

7. Technical Specifications

Table with 2 columns: Specification and Value. Includes Nebulisation rate, Particle size, Compressor air flow, Acoustic noise level, Power source, Power lead length, Nebuliser capacity, Residual volume, Operating limits, Operating temperature, Storage temperature, Weight, Dimensions, Reference to standards, and Technical alterations reserved.

RO Aparat aerosoli cu compresor

- 1 Compresor cu piston 2 Cablu de alimentare 3 Comutator Pornit/Oprit 4 Compartiment filtru de aer 5 Camera de amestec (nebulizator) 6 Furtun de aer 7 Piesă de gură 8 Mască facială adult 9 Mască facială copil 10 Încălecare filtrului de aer 11 Asamblarea kitului de inhalare 12 Piesă nazală

Strimate utilizator, Acest nebulizator este un dispozitiv de înaltă calitate utilizat în terapia prin inhalare pentru astm, bronșită cronică, și alte boli respiratorii. Funcționarea și utilizarea aparatului este foarte simplă. Pentru terapia prin inhalare poate fi utilizată toată medicația specifică în stare lichidă (medicamentele prescrise de medic).

Vă rugăm să citiți aceste instrucțiuni cu atenție, astfel încât să înțelegeți toate funcțiile sale și informațiile privind siguranța. Noi donăm să vă bucurați de produsul dvs. MicroLife. În cazul în care aveți orice fel de întrebări, probleme sau dorți să contactați piesa de schimb, vă rugăm contactați Service-ul MicroLife. Văzătorul sau farmacia dvs. vor fi în măsură să vă ofere adresa distribuitorului MicroLife din țara dvs. Alternativ, vizitați pe Internet la www.microlife.com, unde puteți găsi multe informații utile și privire la produsele noastre.

Parțea aplicată - de tip B

1. Instrucțiuni de siguranță importante

- Acest instrument poate fi utilizat numai pentru scopul descris în această broșură. Producătorul nu poate fi făcut răspunzător pentru daunele cauzate de utilizarea necorespunzătoare. Acest dispozitiv nu este potrivit pentru anestezie și ventilație pulmonară. Acest dispozitiv trebuie să fie utilizat numai împreună cu accesorii originale ce se arată în aceste instrucțiuni. Nu utilizați instrumentul dacă aveți impresia că este deteriorat sau observați ceva neobișnuit la el. Nu demontați niciodată instrumentul. Acest instrument include componente sensibile și trebuie tratat cu atenție. Respectați condițiile de păstrare și funcționare descrise în secțiunea «Specificații tehnice». Protejați împotriva: apei și umezeli, temperaturilor extreme, impactului și căderii, murdăriei și prafului, razelor solare directe, căldurii și frigului. Utilizați numai medicamente prescrise pentru dumneavoastră de către medic și urmați instrucțiunile acestuia cu privire la dozajul, durata și frecvența tratamentului. Nu înclinați nebulizatorul peste 60°. Aveți grijă să nu lăsați instrumentul nesupravegheat la îndemâna copiilor; unele părți componente sunt suficient de mici pentru a putea fi înghițite.

- Instrumentele electronice trebuie salubritate în conformanță cu recomandările locale în vigoare, și să fie înlocuite cu deservite menajerie. Utilizarea acestui dispozitiv nu este concepută ca un substitut pentru consultarea cu medicul dumneavoastră.

2. Pregătirea și utilizarea acestui dispozitiv

Prioritar înainte de prima utilizare, este recomandată curățarea dispozitivului, descrisă în secțiunea «Curățarea și dezinfectarea».

- 1. Ansamblarea kitului de inhalare ca la punctul (1). Asigurați-vă că sunt toate părțile componente. 2. Umpleți camera de amestec cu soluția de inhalare conform prescripției și instrucțiunilor medicului. Asigurați-vă că soluția nu depășește nivelul maxim. 3. Conectați camera de amestec cu furtunul de aer (6) la compresor (1) și conectați cablul de alimentare (2) la priză electrică cu tensiune (230V - 50Hz). 4. Pentru utilizarea dispozitivului puneți comutatorul Pornit/Oprit (3) pe poziția «I» și plasați piesa de gură (7) în gură sau țirați masca facială să acopere gura și nasul. Utilizarea piesei de gură conferă o mai bună pătrundere a aerosolului în plămâni. Alegeți înainte masca facială, pentru adult (8) sau pentru copil (9) fiind sigur că aceasta acoperă complet întreaga zonă a gurii și nasului. Utilizați toate accesoriile, inclusiv piesa nazală (12) conform recomandării medicului. 5. Inspirați și expirați calm în timpul terapiei. Așezați-te într-o poziție relaxată, cu partea superioară a corpului în poziție verticală. Nu stați întinși (în poziție orizontală) în timpul inhalării. Opriți inhalarea dacă vă simțiți rău. 6. După terminarea perioadei de inhalare recomandată de către medicul dumneavoastră, puneți comutatorul Pornit/Oprit (3) pe poziția «O» pentru a dezactiva aparatul și deconectați-l de la priză. 7. Golțiți camera de amestec de medicamentele ramase și curățați dispozitivul așa cum este descris în secțiunea «Curățarea și dezinfectarea».

RO Acet aparat a fost proiectat pentru funcționare intermitentă: 30 minute pornit / 30 minute oprit.

Opriți aparatul după 30 minute de funcționare și așteptați alte 30 minute înainte de a relua tratamentul.

3. Curățarea și dezinfectarea

Curățați temeinic toate componentele pentru a elimina rezidurile medicale cât și posibilele impurități, după fiecare tratament.

- Intindeauna spălați-vă bine pe mâini înainte de curățarea și dezinfectarea accesoriilor. Nu expuneți compresorul la apă sau căldură. Înlocuiți furtunul de aer dacă acesta prezintă impurități cât și pentru fiecare pacient nou tratat. Înainte de curățare deconectați aparatul de la rețeaua electrică.

Curățarea cu apă

- Spălați toate componentele nebulizatorului (cu excepția furtunului de aer) cu apă caldă de la robinet (max 60 °C) timp de aproximativ 5 minute, dacă este necesar adăugați o cantitate mică de detergent, respectând doza și urmărirea utilizării produsului de curățare. După ce v-ați asigurat că toate componentele au fost spălate, clătiți-le și lăsați-le la uscat.

Dezinfectarea

- Toate componentele nebulizatorului (cu excepția furtunului de aer și măștii), se pot steriliza cu abur cald la temperatură de 121 °C (20 min.) sau la 134 °C (7 min.). EN554/ISO11134. Ambalajele de sterilizare trebuie să fie adecvate pentru sterilizarea cu abur în conformitate cu EN868/ISO11607. Întodeauna după sterilizare lăsați toate componentele să se răcească până la temperatura camerei înainte de utilizare. Nu reștepați ciclul de sterilizare atunci când componentele mai sunt calde.

Sterilizarea cu abur

- Toate componentele nebulizatorului (cu excepția furtunului de aer și măștii), se pot steriliza cu abur cald la temperatură de 121 °C (20 min.) sau la 134 °C (7 min.). EN554/ISO11134. Ambalajele de sterilizare trebuie să fie adecvate pentru sterilizarea cu abur în conformitate cu EN868/ISO11607. Întodeauna după sterilizare lăsați toate componentele să se răcească până la temperatura camerei înainte de utilizare. Nu reștepați ciclul de sterilizare atunci când componentele mai sunt calde.

4. Întreținere, atenționări și service

Comandă toate piesele de schimb la importatorul/farmacia sau contactați Service-ul MicroLife (a se vedea prefața).

- Vă recomandăm înlocuirea camerei de amestec (nebulizatorului), piesei de gură și a măștii după 3 luni de utilizare. Verificați permanent starea filtrului de aer și înlocuiți-l în cazul în care acesta este murdar sau după un maxim de 3 luni de utilizare. Filtre de rezervă sunt furnizate cu aparatul. Pentru înlocuirea filtrului, deschideți compartimentul filtrului de aer (4), marcați «Filters», din partea de sus a aparatului și schimbați filtrul (ca în fig. 10).

Nu desurbați niciodată capacul de plastic.

5. Disfuncționalități și remedii

- Aparatul nu poate fi pornit. Asigurați-vă că cordonul de alimentare (2) este conectat la priză. Asigurați-vă că comutatorul Pornit/Oprit (3) este în poziția «I». Aparatul s-a oprit singur datorită supraîncălzirii. Reștepați-l să se răcească și reștepați-l din nou. Aparatul dispersează puțin sau deloc. Asigurați-vă că furtunul de aer (6) este corect conectat la ambele capete. Asigurați-vă că furtunul de aer sa nu fie strângut. Înlocuiți furtunul de aer sau înlocuiți-l cu unul nou. Asigurați-vă că nebulizatorul (5) este complet asamblat și că impactorul colorat (13) a fost poziționat corect. Asigurați-vă că medicația a fost adăugată.

6. Garanția

Acest instrument are o perioadă de 3 ani garanție de la data achiziționării. Garanția este valabilă doar la prezentarea fișei de garanție completată de distribuitor (vezi verso) care să confirme data cumpărării, sau cu chitanța/factura de cumpărare. Garanția se acordă numai compresorului. Componentele înlocuibile cum sunt nebulizatorul, măștile, piesa de gură, furtunul de aer nu sunt incluse în garanție. Deschiderea sau modificarea instrumentului anulează garanția. Garanția nu acoperă prejudiciile cauzate de manipulari ne-corectuzatoare sau necorespunzătoare instrucțiunilor de utilizare.

7. Specificații tehnice

Table with 2 columns: Specification and Value. Includes Capacitatea de nebulizare, Dimensiunea particulelor, Debit compresor, Nivelul de zgomot, Sursa de curent electric, Lungimea cablului de alimentare, Capacitatea camerei de amestec, Volum rezidual, Timp de funcționare, Temperatura de funcționare, Temperatura de păstrare, Greutate, Dimensiuni, Standarde referință.

Ne rezervăm dreptul de a efectua modificări tehnice.



NEB 100A / NEB 100B

8B NEB 100B E-V5 4112

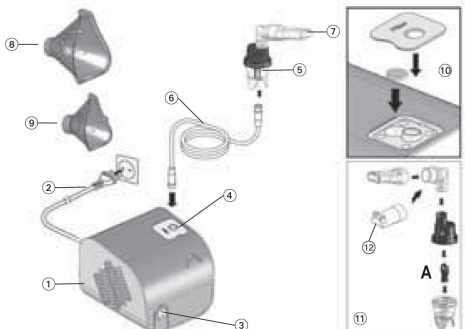

Short Instruction

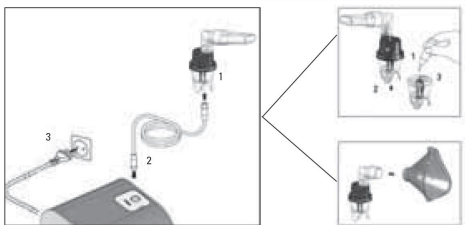

Guarantee Card

Name of Purchaser / Ф.И.О. покупателя / П.И.П. покупця / Сатып алуучанын аты-жөнү / Numele cumpărătorului

Serial Number / Серийный номер / Серийний номер / Сериялык номер / Număr de serie

Date of Purchase / Дата покупки / Дата покупця / Сатып алуу күнү / Data cumpărării

Specialist Dealer / Специализированный дилер / Спеціалізований дилер / Сатып алуучанын аты-жөнү / Distributor de specialitate

3A Health Care S.r.l. Via Marziale Centuri Loc. San Tomaso 25017 Lonato (BS) - Italy Tel. 0339 030 9133177 Fax 0339 030 9919114

CE0434